



e-Cars gibts mit uns vom Band.

**Gebündelte Kompetenz  
einer starken Gruppe.**



# Ganzheitliche Lösungen.

## Sie gestalten die automobile Zukunft, wir liefern die Kompetenzen für die Realisierung Ihrer Visionen.

Die dynamische Entwicklung der E-Mobility fordert neue Antriebskonzepte und deren schnelle Umsetzung in Serie. Mit der gebündelten Kraft der gesamten AMK-Gruppe erhalten Sie eine einzigartige Lösungskompetenz für die E-Motorenfertigung: Von der Planung, dem Engineering über die Inbetriebnahme bis zur automatisierten Produktion mit schlüsselfertigen Fabrikationsanlagen. Alles aus einer Hand!

Wenn Sie für Ihre Elektromotorenproduktion Anlagen von CMB einsetzen, erhalten Sie die Essenz aus

- ▶ Produktkompetenz
- ▶ Planungskompetenz
- ▶ Produktionskompetenz
- ▶ Anlagenkompetenz

**CMB Automation - mit unseren Lösungen produzieren Sie automatisch besser!**

## **e-Mobility:** Vision wird erfahrbar.



Produkt und Produktionskompetenz für Elektrofahrzeuge ist die Basis der Elektromobilität.



CMB liefert die lückenlose Wertschöpfungskette im Bereich der Serienproduktion von PKW-Elektroantrieben.



# Wir planen, was die Zukunft bewegt.

## Von der Idee zum Serienprodukt. Solution Provider.

- Technologisch innovative Produkte und Prozesse aus einer Hand
- Enge Wechselwirkung der Kompetenzen
- Time to Market-, Entwicklungs- und Umsetzungseffizienz
- Hochflexible kundenorientierte Lösungen, insbesondere bezüglich Qualität, Kosten und Liefertreue
- Umweltmanagement über den gesamten Lebenszyklus

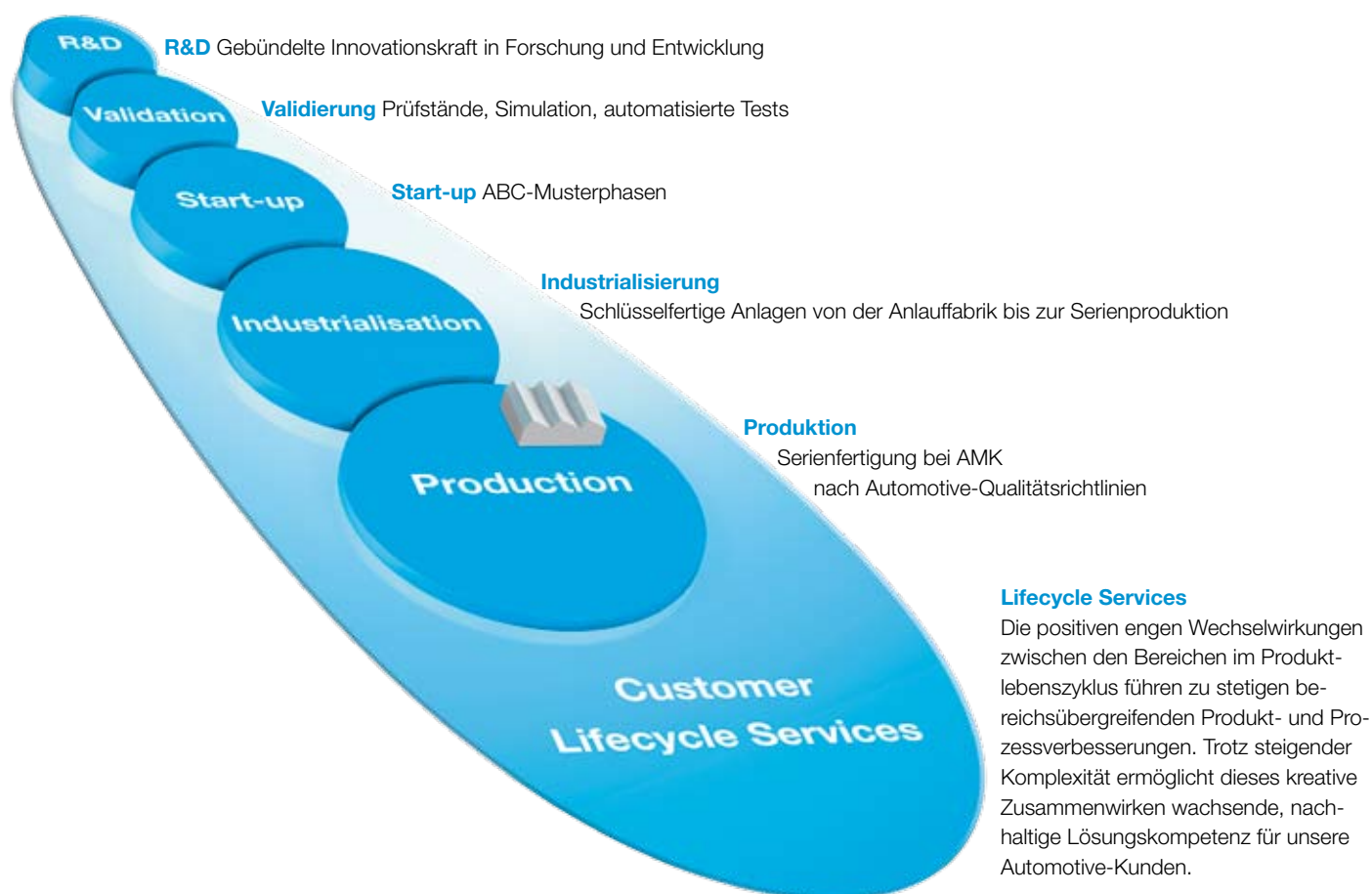



# Produktkompetenz.



## Produkte für E-Mobility.

Als Unternehmen der AMK-Gruppe fließen die Erfahrungen von über vier Jahrzehnten als Spezialist für individuelle Elektromotoren und intelligente Steuerungstechnik in die Entwicklung innovativer Produkte ein. Die Elektrifizierung des Fahrzeugs ist unser Metier. Die drei Geschäftsbereiche Luftkompressoren, Lenkhilfesantriebe und E-Powertrain bieten innovative Technologien zur Gestaltung der automobilen Zukunft.

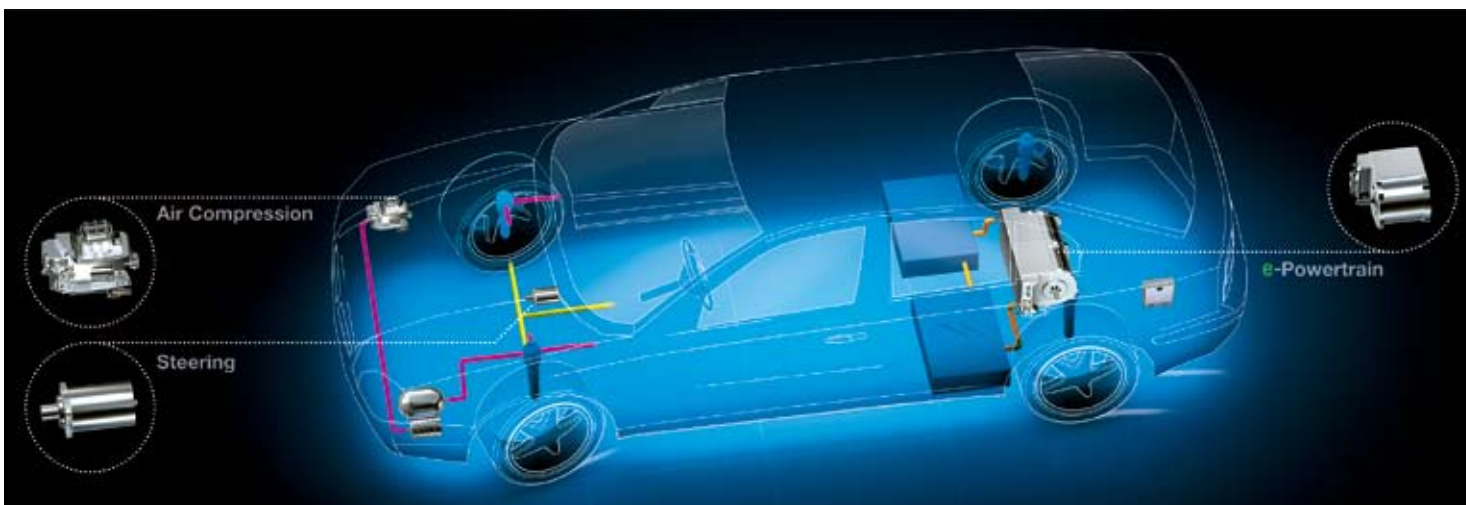

### Luftkompressoren

Die Kompressoren von AMK bieten effiziente und zuverlässige Lösungen für Druckluftanwendungen im Fahrzeug.

- Leistungsstark und zuverlässig
- Kompaktes und leichtes Design
- Minimierte Geräusch- und Schwingungsemissionen
- Rückführung und Speicherung nicht genutzter Druckluft
- Ausgefeiltes und hochintegriertes Trocknungskonzept
- Integriertes Quick Release ohne Zusatzventil

### Lenkhilfesantriebe

Mit der Kompetenz eines Branchenführers der elektrischen Antriebstechnik fließt unser ganzes Know-How in zuverlässige dynamische Motoren und Motorkomponenten für elektrische Lenkhilfen.

- Exklusive PM-Maschinen
- Hohe Leistungsdichte
- Sicherheitstechnologie
- Höchste Genauigkeit
- Innovative Verbindungstechnik
- Fabrikautomation

### E-Powertrain

Mit über vier Jahrzehnten Expertise in der Entwicklung und Produktion elektrischer Antriebs- und Steuerungstechnik hat AMK die Kompetenz für innovative E-Powertrain Lösungen.

- Ausgezeichneter Wirkungsgrad
- Höchste Leistungsdichte und Zuverlässigkeit
- Flüssigkeitskühlung
- Skalierbare Hard- und Software
- Mechatronische Systemintegration
- Minimale Geräuschemissionen
- Kundenspezifische Ausführungen

# Planungskompetenz.



## Produktion der Zukunft – Wertschöpfung durch Lösungskompetenz.

Der fließende Übergang vom Verbrennungsmotor zum Elektromotor wird durch die zielorientierte Planung der CMB Automation schnell umsetzbar.

Mit der richtigen Strategie, den angemessenen Prinzipien und geeigneten Methoden werden Ihre E-Fahrzeuge in Kürze die Straßen befahren.

- ▶ Simultaneous Engineering
- ▶ Machbarkeitsstudien
- ▶ Digitale Fabrik
- ▶ Simulation

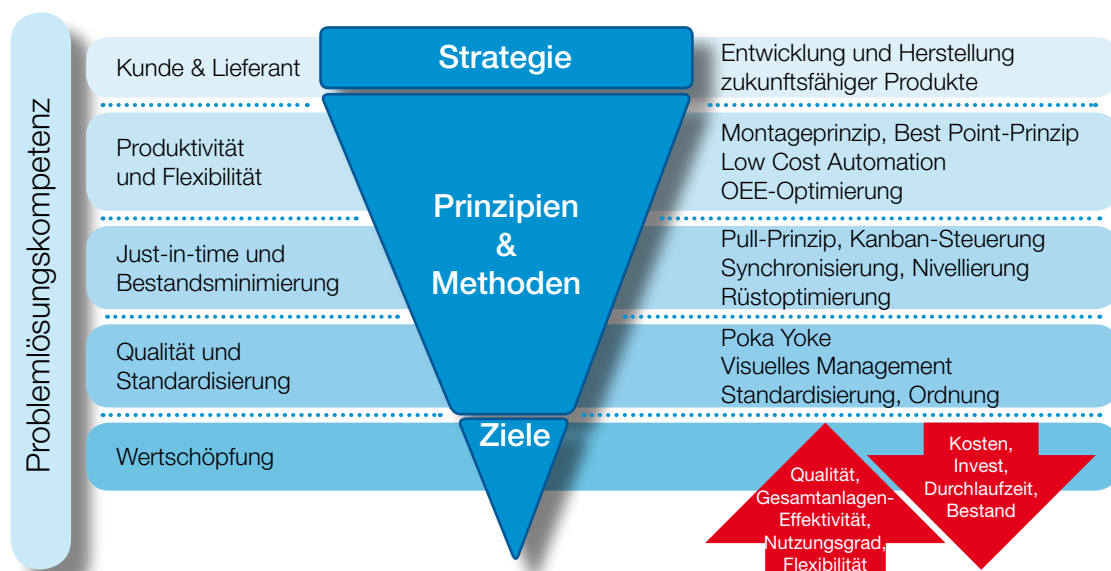



# Produktionskompetenz.



## Effizient Produzieren.

Erkennen Sie Ihr Wertschöpfungspotential. Produzieren Sie mit hochautomatischen Produktionseinrichtungen hocheffizient. Wir erfüllen Ihre höchsten Ansprüche an Produktionsanlagen, insbesondere an Qualitätsdaten, Teilerückverfolgbarkeit und Betriebsdatenmanagement. Die Automatisierungslösungen von CMB sind rein prozessorientiert, höchst wirtschaftlich und wertschöpfend

## Fertigungseinrichtungen nach Maß

- SFU-Small Factory Units
- Kontinuierliche Fließfertigung
- Visuelles Management
- Integriertes Qualitätsmanagement
- Datenmanagementsystem
- Taktende Fertigung für vollautomatische Arbeitssysteme

- ▶ Kanban
- ▶ Lean Logistic Concept
- ▶ OEE
- ▶ Pull Prinzip
- ▶ Milk-Run-Prinzip
- ▶ Ishikawa
- ▶ Wertstromdesign
- ▶ One-Piece-Flow
- ▶ One-SetFlow



# Maschinenbau- und Anlagenkompetenz.



## Prozessorientiert und Flexibel.

CMB bietet prozessorientierte Lösungen in höchster Qualität. Intelligente Automation bedeutet auch maßgeschneiderte und preisbewusste Technologien für Ihre Wertschöpfung.



- ▶ Werkstückträger
- ▶ Transportsystem
- ▶ Vorrichtungen
- ▶ Handarbeitsplätze
- ▶ Vollautomaten





#### Und was können wir für Sie tun?

Das CMB-Expertenteam realisiert gerne Ihre individuelle Automatisierungslösung.

**Sprechen wir darüber!**

### Kompetenz im Visier

- ▶ Lifecycle Service von der Planung über die Konstruktion und Inbetriebnahme bis hin zur Industrialisierung und schlüsselfertigen Produktionsanlagen
- ▶ Kundenspezifische Produkte und Prozesse
- ▶ Prototyping
- ▶ Komplettlösungen
- ▶ Umweltfreundliche Technologien
- ▶ Über vier Jahrzehnte Erfahrung in elektrischer Antriebs- und Steuerungstechnik



CMB Automation GmbH & Co. KG

Postfach 1110  
D-73219 Kirchheim/Teck

Hans-Böckler-Straße 3  
D-73230 Kirchheim/Teck

Tel. +49(0)7021/9451-0  
Fax +49(0)7021/9451-449

info@cmb-automation.de  
www.cmb-automation.de